



ПРОЄКТ

**ДЕРЖАВНА СЛУЖБА СТАТИСТИКИ УКРАЇНИ
НАЦІОНАЛЬНА АКАДЕМІЯ СТАТИСТИКИ,
ОБЛІКУ ТА АУДИТУ**

**КАФЕДРА ФІНАНСІВ, БАНКІВСЬКОЇ СПРАВИ
ТА СТРАХУВАННЯ**

**ОСВІТНЬО-НАУКОВА ПРОГРАМА
«ФІНАНСИ, БАНКІВСЬКОЇ СПРАВА, СТРАХУВАННЯ ТА
ФОНДОВИЙ РИНОК»**

третього (освітньо-наукового) рівня вищої освіти

**Галузь знань D Бізнес, адміністрування та право
Спеціальність D2 Фінанси, банківської справа, страхування
та фондовий ринок**

1. Профіль освітньої програми

Розділ 1. Загальна характеристика		
1.1	Повна назва вищого навчального закладу та структурного підрозділу	Національна академія статистики, обліку та аудиту Фінансово-економічний факультет Кафедра фінансів, банківської справи та страхування
1.2	Ступінь вищої освіти та назва кваліфікації мовою оригіналу	Третій освітньо-науковий рівень, Доктор філософії
1.3	Офіційна назва освітньої програми	Освітньо-наукова програма «Фінанси, банківська справа, страхування та фондовий ринок»
1.4	Тип диплому та обсяг освітньої програми	Диплом доктора філософії, одиничний, 50 кредитів ЄКТС (освітня складова), термін навчання 4 роки.
1.5	Акредитаційна інституція	
1.6	Наявність акредитації	Впроваджується вперше
1.7	Цикл/рівень	8 рівень Національної рамки кваліфікацій України (НРК України), третій цикл Європейського простору вищої освіти (FQ-EHEA), 8 рівень Європейської рамки кваліфікацій для навчання впродовж життя (EQF-LLL)
1.8	Передумови	Наявність освітнього ступеня «магістр», або освітньо-кваліфікаційного рівня «спеціаліст». Результати вступних випробувань
1.9	Форми навчання	Денна, заочна
1.10	Мова(и) викладання	Українська
1.11	Інтернет - адреса постійного розміщення опису освітньої програми	http://nasoa.edu.ua/fakultety/fe/fbss/
Розділ 2. Цілі освітньо-професійної програми		
2.1	Підготовка кадрів науково-дослідного та науково-педагогічного спрямування – докторів філософії – здатних здійснювати ґрунтовний аналіз і розробляти комплексні варіанти розв’язування проблем у професійній, дослідницькій та інноваційній діяльності у сферах фінансів, банківської	

	справи, страхування та фондового ринку на основі всебічного переосмислення накопичених та створення нових знань і цілісних уявлень, стратегічних і тактичних рішень для різних рівнів економічної системи.	
Розділ 3. Характеристика освітньо-професійної програми		
3.1	Предметна область (об'єкт діяльності, теоретичний зміст)	Галузь знань D «Бізнес, адміністрування та право». Спеціальність D2 Фінанси, банківська справа, страхування та фондовий ринок.
3.2	Орієнтація освітньо-професійної програми	Академічна (відповідно до Міжнародної стандартної класифікації освіти (ISCED 2013 / UNESCO)); фінанси, банківська справа, страхування та фондовий ринок.
3.3	Профіль освітньо-професійної програми та спеціалізації (у разі наявності)	Підготовка фахівців – дослідників та управлінців фінансової сфери, спроможних обґрунтовувати фінансові рішення, генерувати нові нестандартні ідеї у сферах фінансів, банківської справи, страхування, фондового ринку на основі глибокого оволодіння теоретичною базою фінансової науки і методологією аналізу та синтезу. <i>Ключові слова:</i> фінанси, банківська справа, страхування, фондовий ринок, фінансові теорії, теорії грошей, економічні теорії.
3.4	Особливості освітньо-професійної програми	Навчання через дослідження із застосуванням системи загальнонаукових і спеціальних методів, що базується на постановці дослідницьких завдань та їх реалізації під час роботи над дисертацією. Організація освітньо-наукового процесу на основі системи проблемно-розвиваючих методів, показовому, діалогічному, евристичному, дослідницькому та програмованому методах. Можливість аспірантів формувати індивідуальну освітню траєкторію з урахуванням дослідницьких інтересів, потреб виконання науково-дослідної роботи та подальшого кар'єрного розвитку. Використання можливостей неформальної освіти, міжнародного стажування та академічної мобільності.

		<p>Виконується в активному дослідницькому середовищі.</p> <p>Диференціація років підготовки за спрямованістю: перший та другий рік підготовки - домінування освітньої складової у поєднанні за науковою: третій та четвертий рік підготовки - домінування наукової складової у поєднанні з освітньою (науково - педагогічною діяльністю).</p>
--	--	---

Розділ 4. Придатність випускників до працевлаштування та подальшого навчання

4.1	Придатність до працевлаштування	<p>Фахівці згідно з чинною редакцією Національного класифікатора України: Класифікатор професій (ДК 003:2010) а саме:</p> <p>Посади згідно класифікатору професій ДК003:2010</p> <p>1 Законодавці, вищі державні службовці, керівники, менеджери (управителі)"</p> <p>12 Керівники підприємств установ, організацій</p> <p>121 Керівники підприємств, установ, організацій</p> <p>1210 Керівники підприємств, установ, організацій</p> <p>1210.1 Керівники підприємств, установ, організацій</p> <p>123 Керівники функціональних підрозділів</p> <p>1257 Керівники науково-дослідних підрозділів та підрозділів з науково-технічної підготовки виробництва та інші керівники</p> <p>1257-1 Головні фахівці - керівники науково-дослідних підрозділів в та підрозділів науково-технічної підготовки виробництва та інші керівники</p> <p>1237.2 Начальники (завідувачі) науково-дослідних підрозділів та підрозділів з науково-технічної підготовки виробництва та інші керівники</p> <p>1475 4 Консультант з питань комерційної діяльності та управління.</p> <p>2 Професіонали</p> <p>125 Викладачі</p> <p>231 Викладачі університетів та вищих навчальних закладів</p> <p>2310 Викладачі університетів та вищих навчальних закладів</p> <p>23 10 1 Професори та доценти</p>
-----	---------------------------------	---

		<p>23102 Інші викладачі університетів та вищих навчальних закладів</p> <p>24 Інші професіонали.</p> <p>2413 Професіонали, зайняті роботою з цінними паперами</p> <p>2414 Професіонали з питань фінансово-економічної безпеки підприємств, установ та організацій</p> <p>2419 Професіонали, в сфері державної служби, маркетингу-ефективності підприємництва, фінансової діяльності, раціоналізації виробництва та інтелектуальної власності</p> <p>2441 Професіонали в галузі економіки</p> <p>2441.1 Наукові співробітники (економіка)</p>
4.2	Подальше навчання	<p>Право на продовження освіти у докторантурі.</p> <p>Право на подальше здобуття наукового ступеня доктора наук, набуття додаткових кваліфікацій у системі неперервної освіти та в рамках програм міжнародної академічної мобільності.</p>
Розділ 5. Викладання та оцінювання		
5.1	Викладання та навчання (методи, методики, технології, інструменти та обладнання)	<p>Студентоцентроване, проблемно-орієнтоване навчання, на засадах відповідальності, академічної культури та доброчесності.</p> <p>Комбінація лекцій і дослідницьких робіт із розв'язанням ситуаційних проблем. Розвиток креативності, комунікаційних та лідерських навичок, уміння працювати в команді, педагогічної майстерності; підготовка дисертаційної роботи.</p>
5.2	Оцінювання	<p>Письмові та усні екзамени (проблеми та наукові задачі), семінари й наукові звіти із оцінюванням досягнутого, обговорення результатів досліджень (в т.ч. апробація результатів: наукові статті та доповіді на конференціях); захист дисертації.</p>
Розділ 6. Програмні компетенції		
6.1	Інтегральна компетентність (ІК)	<p>Здатність продукувати нові ідеї, розв'язувати комплексні проблеми в галузі професійної та/або дослідницько-інноваційної діяльності, застосовувати методологію наукової та педагогічної діяльності, а також проводити власне наукове дослідження,</p>

		результати якого мають наукову новизну, теоретичне та практичне значення у сфері фінансів, банківської справи, страхування та фондового ринку.
6.2	Загальні компетентності (ЗК)	<p>ЗК01. Здатність до пошуку, оброблення та аналізу інформації з різних джерел.</p> <p>ЗК02. Здатність генерувати нові ідеї (креативність).</p> <p>ЗК03. Здатність працювати в міжнародному контексті.</p> <p>ЗК04. Здатність розробляти проєкти та управляти ними.</p> <p>ЗК05. Здатність розв'язувати комплексні проблеми у сфері фінансів, банківської справи, страхування та фондового ринку на основі системного наукового світогляду, професійної етики, загального культурного кругозору.</p>
6.3	Спеціальні (фахові) компетентності (СК)	<p>СК01. Здатність виконувати оригінальні дослідження, досягати наукових результатів, які створюють нові знання у сфері фінансів, банківської справи, страхування та фондового ринку, а також дотичних до неї міждисциплінарних напрямів.</p> <p>СК02. Здатність здійснювати науково-педагогічну діяльність у сфері фінансів, банківської справи, страхування та фондового ринку.</p> <p>СК03. Здатність обґрунтовувати нові підходи та специфічний інструментарій аналізу фінансових явищ і процесів сталого розвитку.</p> <p>СК04. Здатність усно і письмово презентувати та обговорювати результати наукових досліджень та/або інноваційних розробок українською та англійською мовами, опрацьовувати та ефективно використовувати наукову літературу за напрямом досліджень.</p> <p>СК05. Здатність застосовувати інформаційно-аналітичні програмні продукти та системи для обґрунтування, підтвердження/спростування гіпотез та визначення тенденцій розвитку об'єктів дослідження у сфері фінансів, банківської справи, страхування та фондового ринку.</p>
Розділ 7. Програмні результати навчання		

7.1	Програмні результати навчання	<p>РН01. Глибоко розуміти загальні принципи та методологію наукових досліджень та застосовувати їх у власних дослідженнях у сфері фінансів, банківської справи, страхування та фондового ринку.</p> <p>РН02. Мати концептуальні та методологічні знання з фінансів, банківської справи, страхування та фондового ринку і на межі предметних галузей, а також демонструвати дослідницькі навички, достатні для проведення наукових і прикладних досліджень у сфері фінансів, банківської справи, страхування та фондового ринку, отримання нових знань та/або здійснення інновацій.</p> <p>РН03. Формулювати і перевіряти гіпотези; використовувати для обґрунтування висновків належні докази, зокрема, результати аналізу наукових літературних джерел, економіко-математичного моделювання.</p> <p>РН04. Адаптовувати або створювати фінансово-аналітичний інструментарій дослідження явищ і процесів до умов сталого розвитку суспільства.</p> <p>РН05. Застосовувати сучасні інформаційні технології у науковій діяльності для пошуку та критичного аналізу інформації, зокрема статистичні методи аналізу великих масивів даних та/або складної структури, програмне забезпечення та інформаційні системи.</p> <p>РН06. Розробляти та реалізовувати наукові та/або інноваційні проєкти, які дають можливість переосмислити наявне та створити нове цілісне знання та/або професійну практику і розв'язувати значущі проблеми у сфері фінансів, банківської справи, страхування та фондового ринку з урахуванням економічних аспектів, лідерства, автономності та відповідальності.</p> <p>РН07. Вільно презентувати та обговорювати результати своєї наукової діяльності державною та англійською мовами в усній та письмовій формах, розуміти іншомовні професійні, наукові та навчальні публікації з відповідної тематики.</p>
-----	-------------------------------	---

		<p>РН08. Застосовувати інноваційні педагогічні технології, формулювати зміст, цілі навчання, способи їх досягнення, форми контролю, нести відповідальність за ефективність освітнього процесу з дотриманням норм академічної етики та доброчесності.</p> <p>РН09. Вміти виконувати оригінальні дослідження в сфері фінансів, банківської справи, страхування та фондового ринку та міждисциплінарних напрямках, та кваліфіковано відображати їх результати у наукових публікаціях.</p>
Розділ 8. Ресурсне забезпечення реалізації програми		
8.1	Кадрове забезпечення	<p>Кількісний та якісний склад науково-педагогічних працівників Академії формується згідно з вимогами нормативних документів Кабінету Міністрів України, Міністерства освіти і науки України відповідно до Положень та нормативів кадрового забезпечення підготовки фахівців третього рівня вищої освіти – доктора філософії зі спеціальності D2 Фінанси, банківська справа, страхування та фондовий ринок.</p> <p>Проведення лекцій, практичних, семінарських занять з навчальних дисциплін здійснюється науково-педагогічними працівниками відповідної предметної галузі з науковими ступенями доктора, кандидата наук, вченими званнями професора, доцента, які мають досвід дослідницької, управлінської та інноваційної роботи, а також досвід практичної роботи за фахом.</p>
8.2	Матеріально-технічне забезпечення	<p>Матеріально-технічне забезпечення спеціальності D2 Фінанси, банківська справа, страхування та фондовий ринок, передбачене освітньо-науковою програмою, містить таку <i>матеріально-технічну базу та обладнання</i>, як-от:</p> <ol style="list-style-type: none"> 1. кабінет фінансів й спеціально обладнані аудиторії для проведення лекцій, семінарських, практичних занять та моніторингових заходів; 2. комп'ютери; 3. мультимедійне обладнання; 4. телевізійні пристрої нового покоління;

		<p>5. мережеві системи пошуку та обробки інформації;</p> <p>6. бібліотечні ресурси та технології (електронні);</p> <p><i>Соціально-побутову інфраструктуру</i> складають:</p> <ul style="list-style-type: none"> • бібліотека Академії, у тому числі читальні зали, обладнанні комп'ютерною технікою і безкоштовним входом в наукометричні бази Scopus і Webofscience та бібліотеки України і світу; • пункти харчування; • актовий/концертний зал; • спортивний зал; • стадіон і спортивний майданчик; • медичний пункт; • гуртожитки зі всіма зручностями.
8.3	Інформаційне та навчально-методичне забезпечення	<p>Основними елементами інформаційного та навчально-методичного забезпечення освітнього процесу є навчально-методичні комплекси (НМК) дисциплін, структуровані відповідно до внутрішніх нормативних документів Академії.</p> <p>В електронне освітнє середовище Академії входить інформаційний портал та інституційний репозитарій.</p>
Розділ 9. Академічна мобільність		
9.1	Національна кредитна мобільність	<p>Засвоєння аспірантами навчальних дисциплін може відбуватися на базі Академії, а також в рамках реалізації права на академічну мобільність – на базі інших закладів вищої освіти або наукових установ.</p>
9.2	Міжнародна кредитна мобільність	<p>Міжнародна кредитна мобільність здійснюється згідно з принципами, визначеними законодавством України, законодавством інших країн та міждержавними угодами.</p> <p>Кожен здобувач вищої освіти має можливість пройти процедуру визнання кредитів/періодів навчання.</p>
9.3	Навчання іноземних здобувачів вищої освіти	Не передбачено ОНП

2. Перелік компонент освітньо-професійної / наукової програми та їх логічна послідовність

2.1. Перелік освітніх компонент, 240 кредитів ЄКТС

Код н/п	Компоненти освітньо-професійної програми (навчальні дисципліни, курсові проекти (роботи), практики)	Кількість кредитів	Форма підсумкового контролю
1	2	3	4
Обов'язкові компоненти			
Цикл загальної підготовки			
ОК 1	Філософія науки	4	екзамен
ОК 2	Академічна іноземна мова	4	екзамен
ОК 3	Методологія академічних досліджень	4	залік
ОК4	Інформаційно-комунікаційні технології у науковій діяльності	4	залік
ОК5	Педагогічна майстерність	4	залік
Цикл професійної підготовки			
ОК 6	Сучасні проблеми розвитку фінансів, банківської справи і страхування	4	екзамен
ОК 7	Актуальні проблеми розвитку фондового ринку	4	залік
ОК 8	Асистентська педагогічна практика	6	залік
Кількість кредитів ECTS за обов'язковими компонентами:		34 кредитів ЄКТС	
Вибіркові компоненти			
ВК1	Вибіркова компонента 1	4	залік
ВК2	Вибіркова компонента 2	4	залік
ВК3	Вибіркова компонента 3	4	залік
ВК4	Вибіркова компонента 4	4	залік
Загальний обсяг вибірових компонент		16 кредитів ЄКТС	
Загальний обсяг освітньо-професійної програми		50 кредитів ЄКТС	

2.2. Структурно-логічна схема освітньо-професійної програми

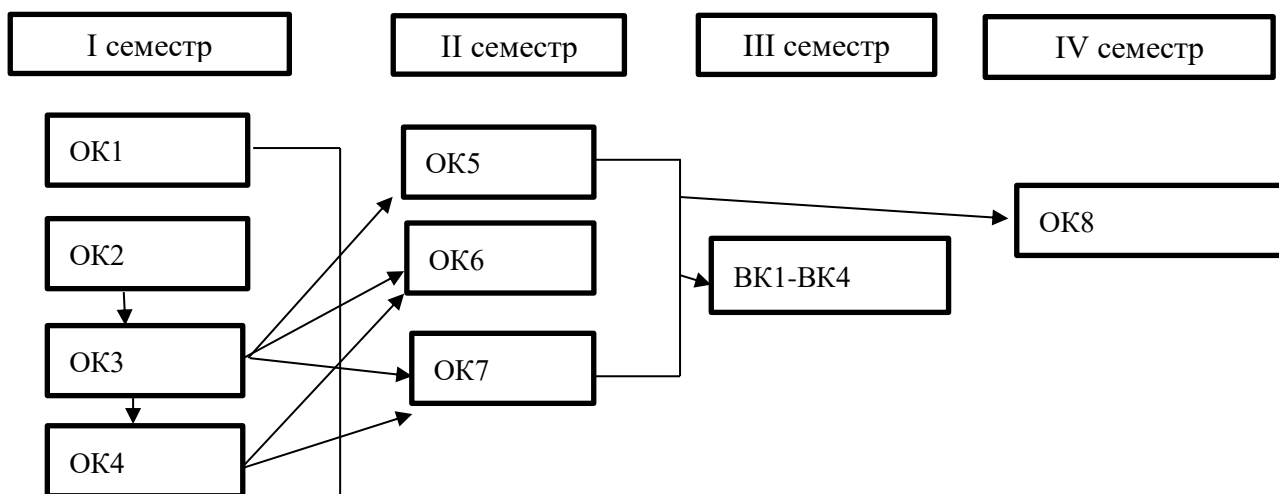

	I семестр	II семестр	III семестр	IV семестр	V семестр	VI семестр	VII семестр	VIII семестр
НАУКОВА СКЛАДОВА	Науково-дослідна діяльність: обґрунтування актуальності і новизни проблеми дослідження; теоретичний етап дослідження	Науково-дослідна діяльність: теоретичний і емпіричний етапи дослідження	Науково-дослідна діяльність: теоретичний і емпіричний етапи дослідження	Наукова діяльність: емпіричний етап дослідження	Наукова діяльність: емпіричний етап дослідження	Наукова діяльність: емпіричний етап дослідження	Наукова діяльність: інтерпретація результатів дослідження	Підготовка до атестації і захист дисертації

3. Форма атестації здобувачів вищої освіти

Підсумкова атестація здобувачів вищої освіти за освітньо-науковою програмою «Фінанси, банківська справа та страхування» спеціальності 072 «Фінанси, банківська справа, страхування та фондовий ринок» проводиться у формі у захисту дисертаційної роботи та завершується видачою документа встановленого зразка про присудження йому ступеня доктора філософії з присвоєнням кваліфікації «Доктор філософії з фінансів, банківської справи, страхування та фондового ринку».

Атестація здобувачів вищої освіти ступеня доктора філософії здійснюється разовою спеціалізованою вченою радою на підставі публічного захисту наукових досягнень у формі дисертації.

Стан готовності дисертації аспіранта до захисту визначається науковим керівником та кафедрою.

4. Матриця відповідності програмних компетентностей компонентам освітньо-наукової програми

	ОК 1	ОК 2	ОК 3	ОК 4	ОК 5	ОК 6	ОК 7	ОК 8
ЗК1	+			+				
ЗК2	+				+			
ЗК3	+	+				+		+
ЗК4			+				+	
ЗК5						+	+	
ФК1						+	+	
ФК2					+			+
ФК3			+			+	+	
ФК4		+	+					
ФК5				+				+

5. Матриця забезпечення програмних результатів навчання (ПРН) відповідними компонентами освітньо-наукової програми

	ОК 1	ОК 2	ОК 3	ОК 4	ОК 5	ОК 6	ОК 7	ОК 8
ПРН1	+		+					
ПРН2						+	+	
ПРН3			+	+				
ПРН4						+	+	
ПРН5				+	+			
ПРН6	+					+	+	
ПРН7		+						
ПРН8					+			+
ПРН9				+		+	+	